



Volkswagen Teramont PRO 2025-

Паспорт



арт. TCU00462
TCU00462N*

TCU00462N* - обозначение комплектации фаркопа
с нержавеющей шаром

www.tcc-tuning.ru  info@tcc-tuning.ru

Volkswagen Teramont PRO 2025-
фаркоп

Схема установки

арт. TCU00462

Комплектация товара

Фаркоп	1 к-т.
Монтажный комплект	1 шт.
Паспорт изделия	1 шт.

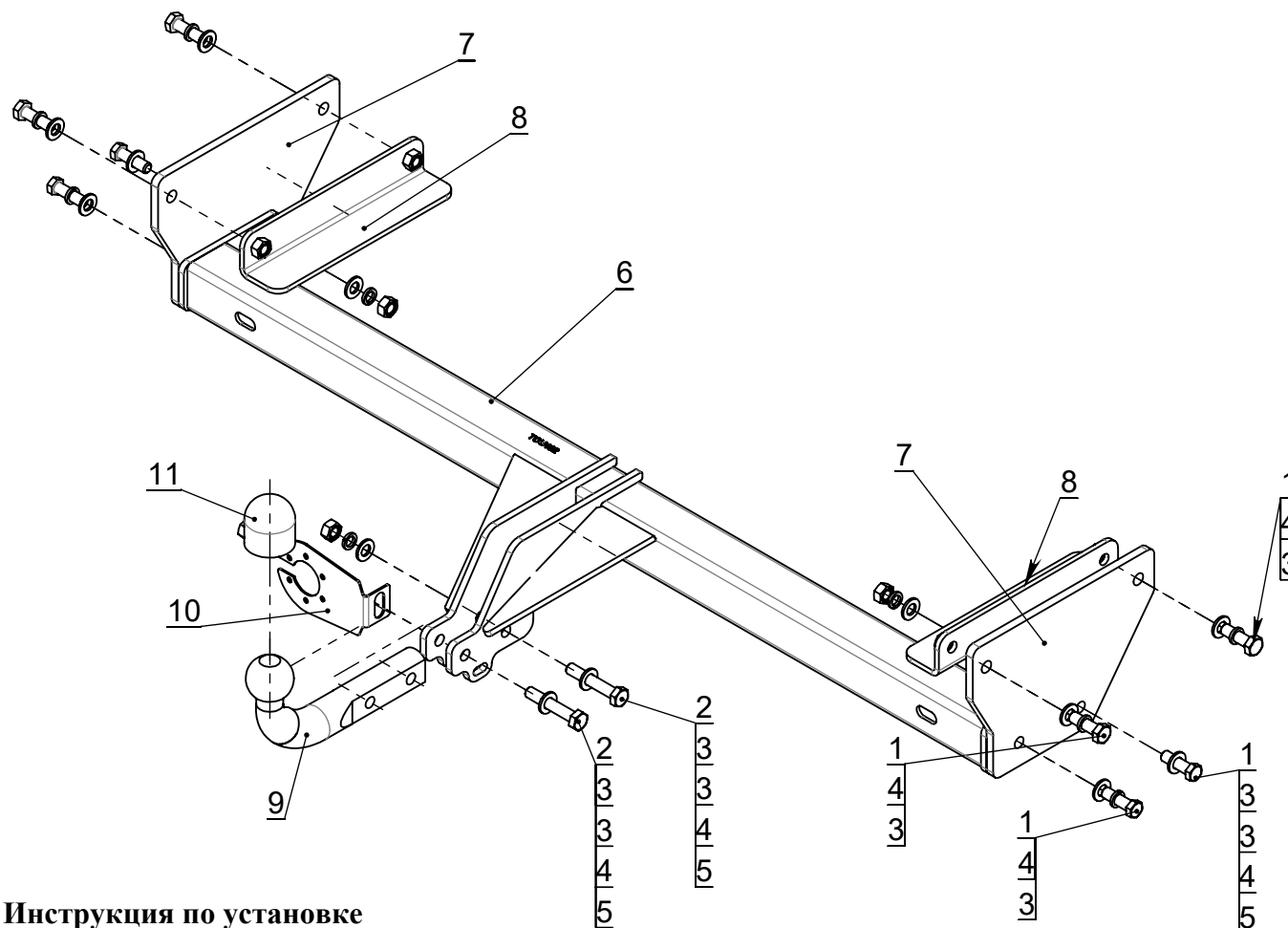

Спецификация
(монтажный комплект)

Поз.	Наименование	Кол-во
1	Болт M12x40x1,25	8
2	Болт M12x70x1,25	2
3	Шайба Φ 12	14
4	Шайба гровер Φ 12	10
5	Гайка M12x1,25	4
6	Балка 4121 СБ	1
7	Кронштейн 4161	2
8	Кронштейн 4163 СБ	2
9	Крюк тип А	1
10	Подрозетник (3104)	1
11	Колпачок на шар	1
12	Разетка	1

Инструкция по установке

1. Демонтируйте бампер и штатный усилитель бампера.
2. Установите закладные кронштейны (поз.8) в лонжероны и при помощи болтов и шайб (поз.1,4,3) закрепите кронштейны (поз.7)
3. Установите балку (поз.6) при помощи крепёжных элементов (поз.1,4,3) и (поз.1,3,4,5)
3. Отрегулируйте положение всех установленных элементов на а/м и окончательно затяните болты.
4. Установите усилитель, бампер (предварительно вырезав в нем отверстие (140 мм x 60 мм) под выпирающие части фаркопа).
5. Подключите электрику.

Назначение:

Тягово-сцепное устройство предназначено для шарнирной сцепки легкового автомобиля с буксируемым прицепом.

Устройство обеспечивает надежную сцепку легкового автомобиля с прицепами различных марок.

Допустимая полная масса прицепа - 1400 кг.

Вертикальная нагрузка на шар - 75 кг.

Эксплуатация, ТО, требования безопасности:

Не допускается буксировка прицепов со скоростью более 80 км/час.

Техническое обслуживание изделия заключается в периодическом осмотре, подтяжке болтовых соединений, смазке сцепного шара любой консистентной смазкой непосредственно перед зацеплением прицепа.

Рекомендуется использовать прилагаемый колпачок для защиты сцепного шара без зацепленного прицепа.

Регламентные работы выполнять по единым регламентам автомобиля.

Подтяжку болтовых соединений и проверку геометрии сцепного шара изделия проводить при техническом обслуживании автомобиля.

Момент затяжки резьбовых соединений производить в соответствии с таблицей затяжки метрических болтов.

При установке и техническом обслуживании необходимо соблюдать требования техники безопасности для соответствующих видов работ.

Быстросъемная система крепления шарового узла предусматривает зазор 1мм между трубой шара и посадочной трубой с каждой стороны для обеспечения легкости установки и снятия шара фаркопа. В связи с этим люфт шарового узла не является браком. Для исключения люфта в комплекте с фаркопом прилагается болт М10х20.

Гарантийные обязательства:

ООО "ПК ТСС" гарантирует безотказную работу изделия в течение 12 месяцев со дня продажи, при условии его эксплуатации в полном соответствии с настоящим руководством.

Предприятие не несет ответственности за безопасность и надежность работы изделия при внесении потребителем изменений в его конструкцию.

Рассмотрение претензий к продукции производится при наличии отметки о продаже, заверенной штампом организации, продавшей изделие, и подписью продавца.

Наклейку с серийным номером сохранять до окончания гарантийного срока.

Шаблон для подрезки бампера для ТСU00462

