

Инструкция по установке

LADA GRANTA SE

(2011-)

LADA GRANTA LB

(2011-)

LADA GRANTA SW (вкл. Cross)

(2018-)









LADA KALINA SW (вкл. Cross)

(2013-2018)

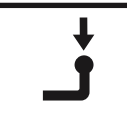
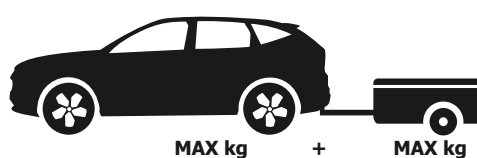

Арт.: F.6013.007







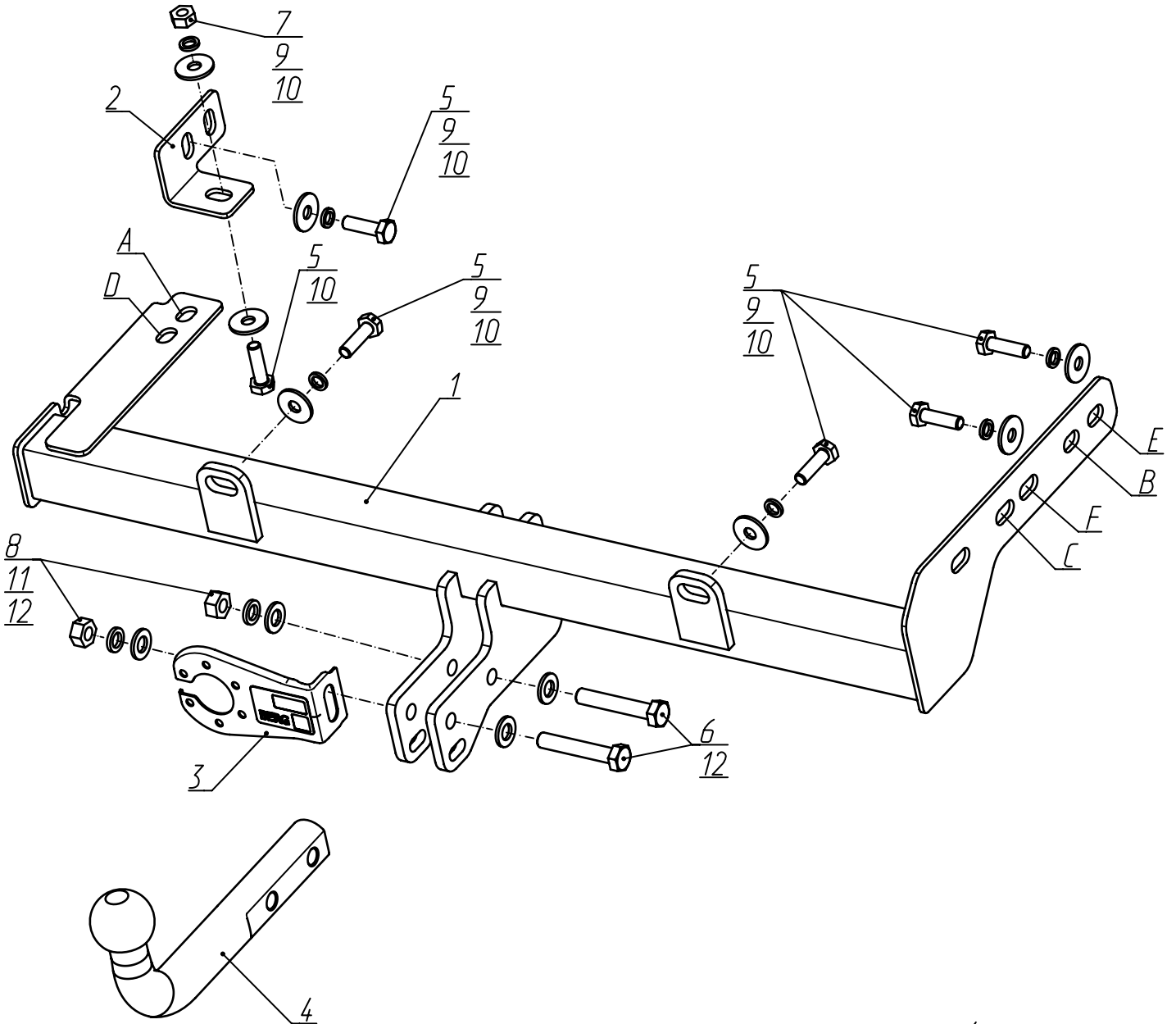
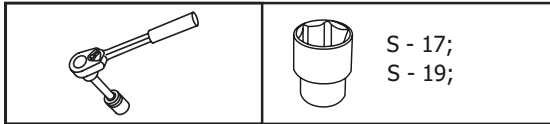

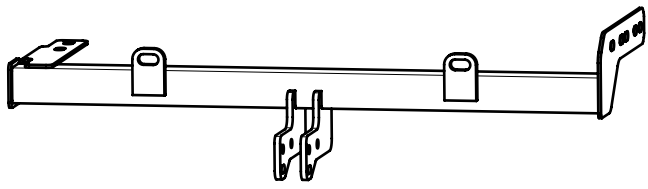

Тип шара - «А»

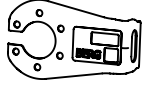
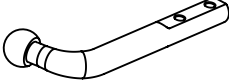
	 1100 kg	 75 kg	D = 6,33 kN		
$D \text{ (kN)} = \frac{\text{MAX kg} \times \text{MAX kg}}{\text{MAX kg} + \text{MAX kg}} \times 0,00981$ 	<table border="0"> <tr> <td data-bbox="973 1881 1324 2179"> LADA GRANTA SE (2011-) LADA GRANTA LB (2011-) LADA GRANTA SW (вкл. Cross) (2018-) LADA KALINA SW (вкл. Cross) (2013-2018) </td> <td data-bbox="1324 1881 1492 2179">   </td> </tr> </table>			LADA GRANTA SE (2011-) LADA GRANTA LB (2011-) LADA GRANTA SW (вкл. Cross) (2018-) LADA KALINA SW (вкл. Cross) (2013-2018)	 
LADA GRANTA SE (2011-) LADA GRANTA LB (2011-) LADA GRANTA SW (вкл. Cross) (2018-) LADA KALINA SW (вкл. Cross) (2013-2018)	 				

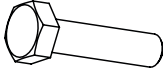
Используемый инструмент:

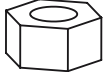

A, B, C - Отверстия для Lada Granta SW/ Kalina SW
D, E, F - Отверстия для Lada Granta SE/LB

1	x1	Балка	
2	x1	Уголок	
3	x1	Кронштейн под розетку	
4	x1	Крюк	
5	x6	M10x1,25x30	
6	x2	M12x1,25x70	
7	x1	M10x1,25	
8	x2	M12x1,25	
9	x2	Ø 10	
10	x7	Ø 10 увел.	
11	x4	Ø 12	
12	x4	Ø 12	



Удалить заглушки с отверстий в левом лонжероне.



Удалить заглушки с отверстий в правом лонжероне.

3



Удалить заглушки с отверстий задней панели.

4



Закрепить балку (1) с помощью болтов М10х1,25х30 (5), шайб 10 пружинных (9) и шайб 10 увеличенных (10) к правому лонжерону: для Lada Granta SW/ Kalina SW - отверстия В, С; для Lada Granta SE/LB - отверстия Е, F.

5

Закрепить балку к левому лонжерону с помощью уголка (2), болта М10х1,25х30 (5), шайбы 10 пружинных (9) и шайб 10 увеличенных (10). Уголок закрепить к балке с помощью болта М10х1,25х30 (5), гайки М10х1,25 (7), шайбы 10 пружинной (9) и шайб 10 увеличенных (10): для Lada Granta SW/ Kalina SW - отверстие А; для Lada Granta SE/LB - отверстие D .

6

Закрепить балку (1) через проушины к задней панели с помощью болтов М10х1,25х35 (5), шайб 10 пружинных (9) и шайб 10 увеличенных (10).

7

Выставить балку по центру автомобиля. Затянуть резьбовые соединения: сначала балку к задней панели, затем балку к лонжеронам. Момент затяжки: M10=47 Нм.

8

Установить кронштейн под розетку (3) и крюк (4) с помощью болтов M12x1,25x70 (6), шайб 12 (12), шайб 12 пружинных (11) и гаек M12x1,25 (8).

9



Затянуть резьбовые соединения. Моменты затяжки: M12=81Нм.